

Описание

Ассортимент шлагбаумов для интенсивного использования с шириной проезда до 6 м. Выпускается с двигателем на 24 В, широкий выбор аксессуаров делает эти шлагбаумы идеально подходящими для любых применений.



24V ((ER-Ready))



Блок управления расположен сверху тумбы - в легкодоступном месте, отдельно от механического привода.



Система концевых выключателей с электронной настройкой ускоряет монтаж и гарантирует максимально точные перемещения стрелы.



Батареи аварийного питания устанавливаются в корпус блока управления.



Сводная таблица

Артикул	Наименование	стрела ELL 3	стрела ELL 5	стрела ELL 4.6	стрела ELL 6.4	Напряжение	Ширина проезда	На схеме
P940041 00002	GIOTTO 50 BT		•		•	24В	6 м	A •
P940040 00002	GIOTTO 30 BT	•		•		24В	4,2 м	A •
P940042 00002	GIOTTO 30S BT	•				24В	3 м	A •
P940043 00002	GIOTTO 50S BT		•			24В	5 м	A •

Размеры

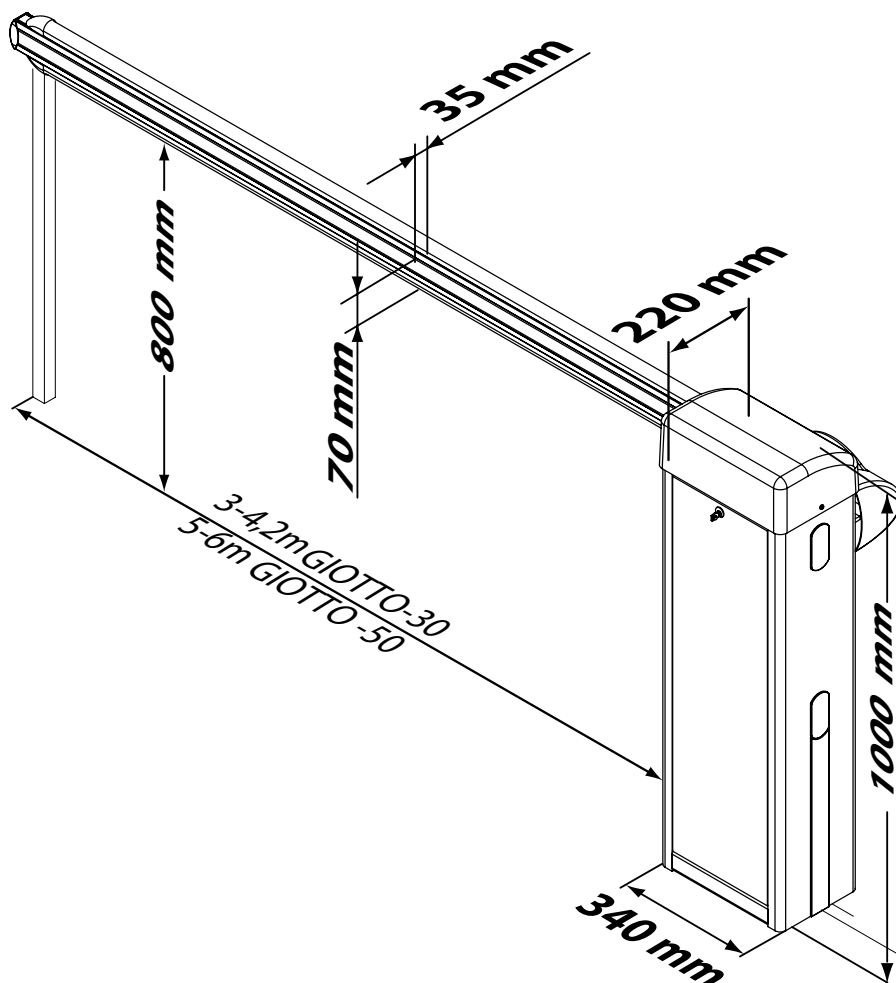

Технические характеристики

	GIOTTO 30 BT	GIOTTO 30S BT	GIOTTO 50 BT	GIOTTO 50S BT
Блок управления	LIBRA C G	LIBRA C GS	LIBRA C G	LIBRA C GS
Напряжение питания	230В	230В	230В	230В
Напряжение двигателя	24В	24В	24В	24В
Мощность потребляемая	250 Вт	300 Вт	250 Вт	300 Вт
Время закрытия/открытия	4 с	2.5 с	8 с	4 с
Концевые выключатели	электронные откр./закр.	электронные откр./закр.	электронные откр./закр.	электронные откр./закр.
Замедление	настраиваемое	настраиваемое	настраиваемое	настраиваемое
Реакция на препятствие	Энкодер	Энкодер	Энкодер	Энкодер
Блокировка	Механическая	Механическая	Механическая	Механическая
Разблокировка	Персональный ключ	Персональный ключ	Персональный ключ	Персональный ключ
Интенсивность использования	Интенсивное	Очень интенсивное	Интенсивное	Очень интенсивное
Температура окружающей среды	от -20 (-40 при использовании THERMO)°C до +50°C			
Вес привода	40 кг	41 кг	41 кг	42 кг