



ВЪЕЗДНЫЕ ВОРОТА И КАЛИТКИ
СЕРИЯ ADS400

ГДЕ ИСПОЛЬЗУЮТСЯ



Дома



На даче



На промышленных объектах

ЗА 5

КАКИЕ БЫВАЮТ

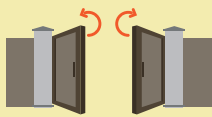

Распашные

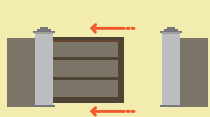

Откатные

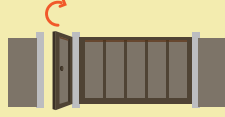

С калиткой



Можно использовать как заборные секции

УПРАВЛЕНИЕ

Ручное

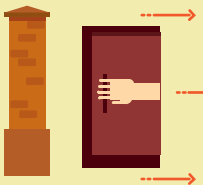

Автоматическое

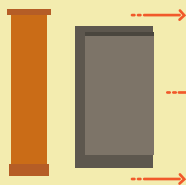

С возможностью дальнейшей автоматизации

- AN-Motors
- Nice



L-гофр M-гофр

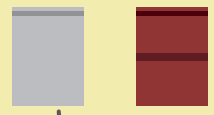

8 цветов*

Профи роликовой п



12 цветов*

(дерево



* Цветовая гамма

ОСНОВНЫЕ ПРЕИМУЩЕСТВА

Быстрая сборка и монтаж

Простой монтаж заполнения

Ремонтопригодность

Надежность

Эстетичность

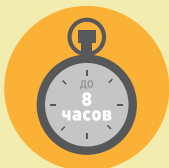

любой ремонт от 30 мин до 2,5 часов

МИНИМУМ 25 000 циклов открывания-закрывания

МИНИМУМ 15 лет эксплуатации



БЕЗ ВИДИМЫХ ЭЛЕМЕНТОВ КРЕПЕЖА НА ФАСАДЕ

МИНУТ



МОДЕЛЬНЫЙ РЯД

«ELEGANT»

«COMFORT»

Ценовой сегмент



Экономичный



Средний и высокий

Рама (мм)



Максимальные размеры проема (мм)

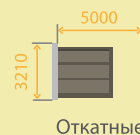
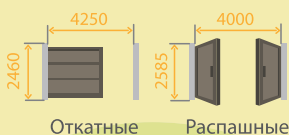

Откатные

Распашные

Откатные

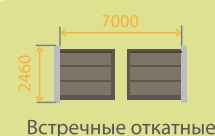

Встречные откатные

Распашные

Если нужна калитка

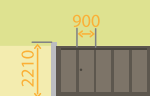
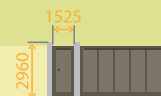

Рядом стоящая калитка с максимальными размерами (мм)

Встроенная калитка (мм)

ЗАПОЛНЕНИЕ

Сэндвич-панель



4 цвета* 3 цвета*

Алюминий
прокатки



Алюминиевый
экструдированный профиль

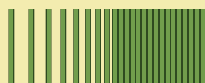

7 цветов*

Альтернативный материал
(фанерная доска, металлопрофиль и др.)



МОНТАЖ ЗАПОЛНЕНИЯ

Встроенный

Сплошное
заполнение



Разреженное
заполнение



Комбинированное
заполнение



Накладной

Сплошное заполнение



Разреженное заполнение



Варианты верхнего исполнения профилей

Скосы

К середине



В виде диагонали



Дуга

Вверх



Гребенка



От середины

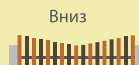

Вниз

Подсчитать стоимость Ваших ворот поможет простой калькулятор:



ВЪЕЗДНЫЕ ВОРОТА –
ЭСТЕТИКА И НАДЕЖНОСТЬ
НА ДОЛГИЕ ГОДЫ



Въездные ворота – визитная карточка любого современного коттеджа, дома и промышленного объекта . Стильные и надежные ворота, управляемые автоматикой, - настоящее архитектурное украшение дома.

Въездные ворота серии ADS400 отличают высокий уровень качества, привлекательный дизайн, широкий ассортимент дизайнерских и функциональных решений, а также надежность и безотказность в эксплуатации.



2

Контроль качества
на всех этапах
производства продукции



4

Передовые решения
для въездных ворот



6

Многообразие
вариантов заполнения



14

Индивидуальный подход
к выбору материала
заполнения



16

Многообразие
конструктивных решений



18

Особенности
и преимущества
конструкции



23

Фотогалерея



КОНТРОЛЬ КАЧЕСТВА НА ВСЕХ ЭТАПАХ ПРОИЗВОДСТВА ПРОДУКЦИИ



СОБСТВЕННЫЕ ПРОИЗВОДСТВЕННЫЕ КОМПЛЕКСЫ

Плавильно-литейный комплекс

Плавка первичного алюминия и изготовление алюминиевых слитков для прессования профилей.

Прессовые линии по производству алюминиевых экструдированных профилей

Производство широкого ассортимента профилей различной сложности, контроль качества поверхности и геометрии

Комплекс по покраске алюминиевой и стальной ленты

Многоэтапная подготовка и специальная обработка ленты обеспечивают необходимый цвет, блеск и текстуру поверхности, прочность и устойчивость к истиранию и ультрафиолетовому излучению.

Линии порошковой окраски

Покраска алюминиевых экструдированных профилей в автоматических камерах. Линия вертикальной окраски – передовое окрасочное производство с использованием бесхромовой технологии подготовки поверхности, системы быстрой смены цветов, автоматического регулирования температуры и управления процессом обжига. Высокотехнологичное оборудование обеспечивает качественное покрытие с высокой стойкостью к тепловому воздействию и ультрафиолетовому излучению.



Все основные комплектующие для производства въездных ворот и калиток – профили шины, профили рамы, профили штапика и импоста, угловые соединительные элементы, сэндвич-панели, профили роликовой прокатки, профили алюминиевого заполнения – производятся на предприятиях Группы компаний «АЛЮТЕХ».

Современная система контроля на каждом из этапов разработки и производства продукта обеспечивает высокое качество и длительный срок эксплуатации продукции.

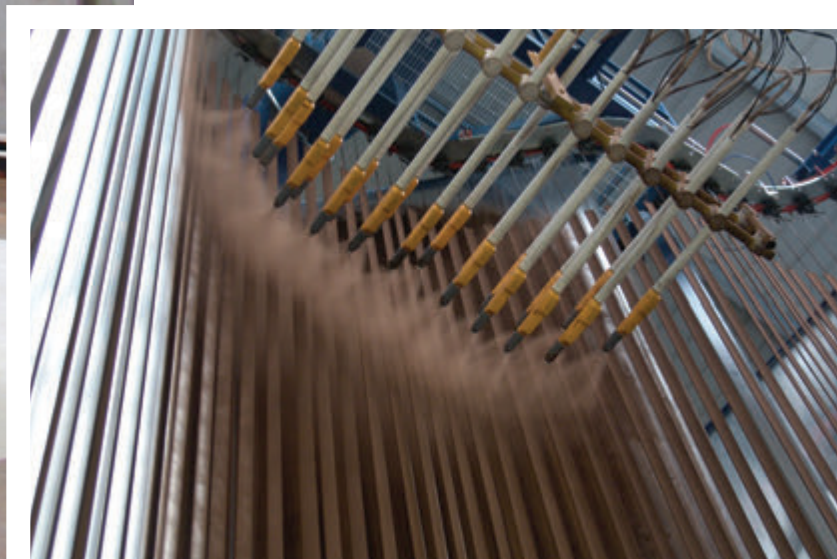

Линия по производству сэндвич-панелей

Позволяет изготавливать широкий ассортимент сэндвич-панелей: S-гофр, L-гофр, М-гофр, микроволна и филленка. Производство панелей осуществляется на современной высокопроизводительной линии компании SIEMPELKAMP (Германия), одного из ведущих мировых производителей данного типа оборудования.

Линии по производству профилей роликовой прокатки

11 автоматизированных роллформинговых линий для производства профилей роликовой прокатки с пенным заполнением и коробов.



ПЕРЕДОВЫЕ РЕШЕНИЯ ДЛЯ ВЪЕЗДНЫХ ВОРОТ



СИСТЕМА КОМПЛЕКТУЮЩИХ ALUTECH СЕРИИ ADS400

Применяется для изготовления откатных, распашных ворот и калиток, а также заборных секций, и предназначена для установки на частных и промышленных объектах.

- Рама ворот/калитки – состоит из прочных алюминиевых экструдированных профилей шины и/или рамы с полимерным покрытием.
- Угловые соединительные элементы – кнопочные стягивающие уголки и алюминиевые сухарные элементы.
- Заполнение ворот/калитки. В качестве заполнения может использоваться: сэндвич-панель, профиль роликовой прокатки или алюминиевые экструдированные профили в различных комбинациях.
- Комплектующие для перемещения откатных ворот – роликовые опоры, верхние кронштейны и ролики, улавливатели.
- Фурнитура – петли, ручки, накладки, система запираения.
- Упаковка.

Въездные ворота серии ADS400 отличаются высоким уровнем качества, эстетически привлекательный дизайн, широкий ассортимент дизайнерских и функциональных решений, а также надежность и безотказность в эксплуатации. Группа компаний «АЛЮТЕХ» воплотила инновационные решения и разработки в конструкции ворот ADS400.





МНОГООБРАЗИЕ ВАРИАНТОВ ЗАПОЛНЕНИЯ

СЭНДВИЧ-ПАНЕЛЬ

Сэндвич-панель «АЛЮТЕХ» – одна из самых прочных панелей в Европе. Ее толщина – **45 мм**, что определяет устойчивость въездных ворот и калиток к ветровым и ударным нагрузкам. Сплошное заполнение откатных, распашных ворот сэндвич-панелью обеспечивает единый стиль с секционными гаражными или промышленными воротами.

Повышенная плотность пенополиуретанового наполнителя (46–47 кг/м³) обеспечивает жесткость воротного полотна и высокую стойкость к деформации.

Полимерный EPDM-уплотнитель исключает появление зазоров между панелями полотна ворот за счет высоких свойств эластичности при низких температурах.





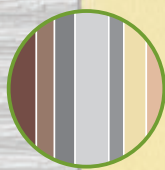

Цинковое покрытие толщиной 16 мкм надежно защищает поверхность полотна ворот / калитки от воздействия атмосферных осадков.

Многослойная защита

При производстве сэндвич-панелей «АЛЮТЕХ» используется оцинкованная стальная лента толщиной 0,4 мм, что гарантирует высокие прочностные характеристики и долговечность эксплуатации полотна ворот.

Цинковое покрытие толщиной 16 мкм, а также двухслойное полимерное покрытие толщиной 25–35 мкм надежно защищает поверхность сэндвич-панелей от механических повреждений и воздействия атмосферных осадков.



	Полиуретановое покрытие 20–25 мкм		Цинк – 16 мкм
	Грунт – 5 – 7 мкм		Адгезионный лак – 12 мкм
	Цинк – 16 мкм		Вспененный полиуретан – 46–47 кг/м ³
	Сталь – 0,40 мм		

Многослойное высококачественное покрытие

На панели «АЛЮТЕХ» наносится двухслойное полимерное полиуретановое покрытие с интегрированными частицами полиамида (ПУР-ПА) толщиной 25–35 мкм. Это обеспечивает устойчивость к образованию царапин и насечек при механическом воздействии, высокие показатели твердости и эластичности, устойчивость к колебаниям температур и влажности.

РАЗНООБРАЗИЕ ТИПОВ ПАНЕЛЕЙ

L-гофр

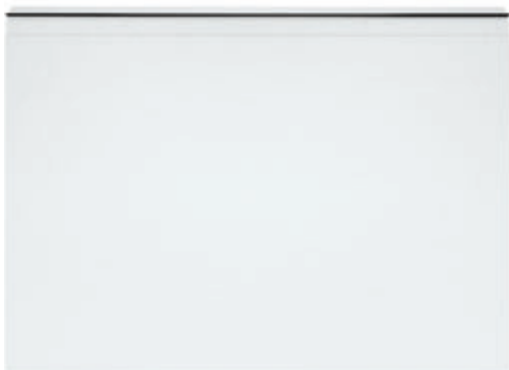

M-гофр

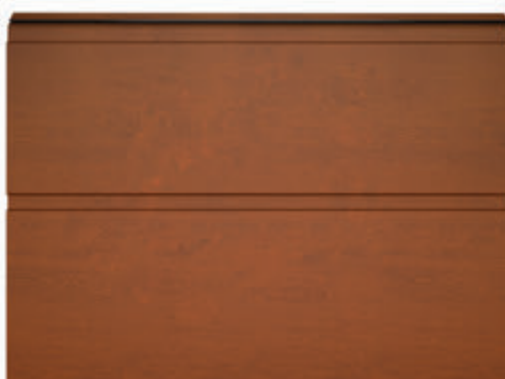

S-гофр

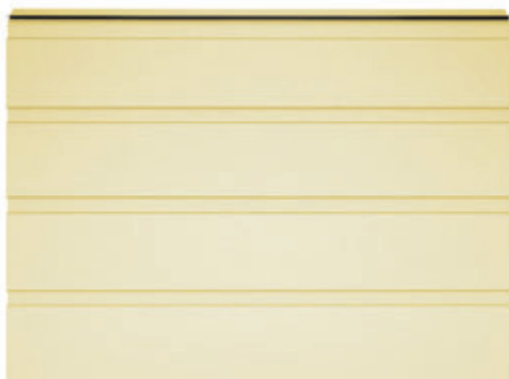

Микроволна



Филенка



Лицевая поверхность панелей имеет тиснение woodgrain (срез дерева). Тиснение делает незаметными мелкие царапины, которые могут появиться на полотне в процессе эксплуатации.

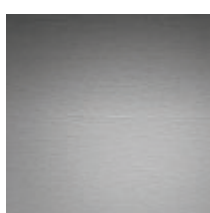

близкий к RAL9016

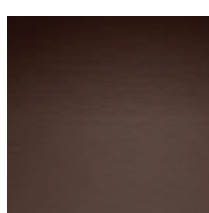

близкий к RAL8014

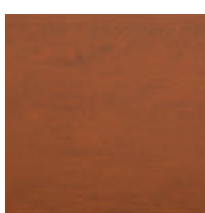

золотой дуб



темный дуб

Внимание: цвета, воспроизведенные полиграфическим способом, могут незначительно отличаться от реальной цветовой гаммы.

ШИРОКАЯ ЦВЕТОВАЯ ГАММА

Широкая цветовая гамма и разнообразие типов панелей позволит подчеркнуть индивидуальность и предложить комплексное решение для любого объекта.



близкий к RAL9016

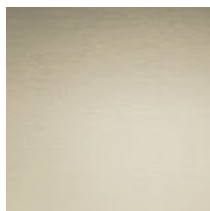

близкий к RAL1015

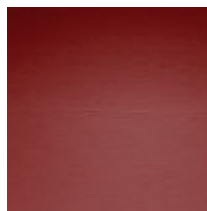

близкий к RAL3004



близкий к RAL5010



близкий к RAL6005

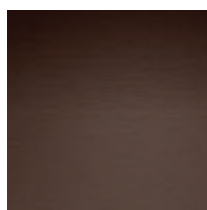

близкий к RAL8014

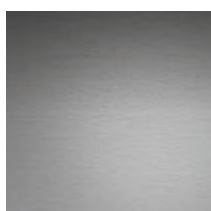

близкий к RAL9006



близкий к RAL7016

Внимание: цвета, воспроизведенные полиграфическим способом, могут незначительно отличаться от реальной цветовой гаммы.

Панель со структурой под дерево

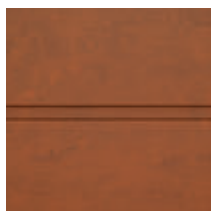

золотой дуб



темный дуб

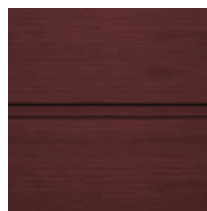

вишня

Уникальность системы позволяет расширить цветовую гамму за счет применения нестандартных цветов рамы ворот/калитки и заполнения.



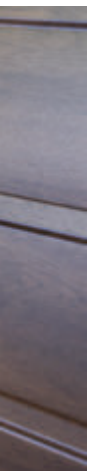

ПРОФИЛЬ РОЛИКОВОЙ ПРОКАТКИ AG77



Равномерное пенозаполнение без пор и полостей гарантирует высокую устойчивость к нагрузкам и минимизирует деформацию профилей. Возможна установка профиля AG/77H с твердым пенным заполнением, что обеспечивает еще большую устойчивость к ветровым и ударным нагрузкам полотна ворот/ калитки.

Лакокрасочное покрытие профилей устойчиво к:

- истиранию и царапинам;
- растрескиванию и отслаиванию;
- УФ-излучению – цвет покрытия сохраняется при интенсивном солнечном излучении;
- коррозии, что особенно актуально для прибрежных зон и в городской среде.





ШИРОКАЯ ЦВЕТОВАЯ ГАММА ПРОФИЛЕЙ

Широкая цветовая гамма профилей обеспечивает разнообразные варианты сочетания ворот с фасадом здания. В зависимости от цвета въездные ворота могут сливаться с фасадом или, наоборот, служить ярким элементом, создавая оригинальные индивидуальные решения.



близкий к RAL9016



близкий к RAL8014



близкий к RAL8019



близкий к RAL7038



близкий к RAL6009



близкий к RAL6005



близкий к RAL3004



близкий к RAL5011

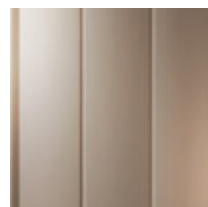

близкий к RAL1019

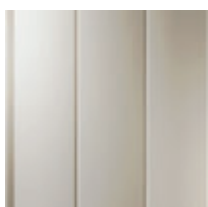

близкий к RAL9011

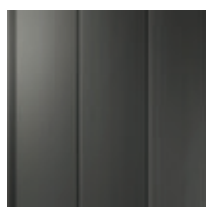

близкий к ADS703



золотой дуб

Равномерное пенозаполнение без пор и полостей гарантирует высокую устойчивость к нагрузкам и минимизирует деформацию профилей. Возможна установка профиля AG/77H с твердым пенным заполнением, что обеспечивает еще большую устойчивость к ветровым и ударным нагрузкам полотна ворот/ калитки.

Внимание: цвета, воспроизведенные полиграфическим способом, могут незначительно отличаться от реальной цветовой гаммы.

Заполнение роллетным профилем позволяет минимизировать производственные отходы при изготовлении гаражных рулонных ворот.

АЛЮМИНИЕВЫЕ ПРОФИЛИ



Алюминиевые экструдированные профили различной ширины: 37, 82 и 87 мм

По желанию заказчика можно изготовить полотно ворот или калитки со сплошным, разреженным или комбинированным заполнением алюминиевыми профилями. Заполнение может устанавливаться горизонтально или вертикально.

Качественные алюминиевые сплавы

Для производства алюминиевых профилей ADS400 применяется только первичный алюминий. Высокое качество алюминиевых сплавов для производства экструдированных профилей «АЛЮТЕХ» подтверждено заключением аккредитованного испытательного центра государственного научного учреждения «Институт порошковой металлургии» (аттестат №ВУ/112/02/1/0/0263), где была проведена экспертиза сплавов. Применение алюминиевых сплавов при производстве основных элементов конструкции откатных, распашных ворот и калиток, а также заполнения исключает коррозию и обеспечивает длительный срок эксплуатации изделий.



7 СТАНДАРТНЫХ ЦВЕТОВ



близкий к RAL9016



близкий к RAL8014



близкий к RAL5010



близкий к RAL9006



близкий к RAL6005



близкий к RAL3004



близкий к RAL8017

Внимание: цвета, воспроизведенные полиграфическим способом, могут незначительно отличаться от реальной цветовой гаммы.



Качество порошковой окраски

Лакокрасочное покрытие профилей «АЛЮТЕХ» устойчиво к механическому воздействию и коррозии, отличается стабильностью блеска глянцевого покрытия.

Подтверждено сертификатом *Qualicoat* (Швейцария).



Высокие антикоррозионные свойства покрытия

Качественное покрытие алюминиевых профилей обеспечивает длительную эксплуатацию въездных ворот и калиток в условиях воздействия агрессивных сред (приморские регионы).

Подтверждено сертификатом *Seaside* (Швейцария).



ИНДИВИДУАЛЬНЫЙ ПОДХОД К ВЫБОРУ МАТЕРИАЛА ЗАПОЛНЕНИЯ



Альтернативные виды заполнения (деревянная доска, металлопрофиль)

В целях наиболее полного удовлетворения потребностей клиентов в качестве заполнения могут применяться другие материалы, такие как деревянная доска и металлопрофиль.

Комбинированное заполнение (алюминий и сэндвич-панель)

Неповторимый вид воротам придает заполнение сэндвич-панелью в нижней части и алюминиевым профилем в верхней части полотна ворот или калитки.







МНОГООБРАЗИЕ КОНСТРУКТИВНЫХ РЕШЕНИЙ

Высокая технологичность системы и использование профилей различной ширины и цвета для изготовления ворот дают возможность воплотить в готовой конструкции различные цветовые решения – от классических белого и коричневого до оригинальных, что позволяет предложить заказчику ворота с неповторимого стиля.

Уникальная конфигурация профилей серии ADS400 позволяет предложить конечному потребителю более 20 вариантов конструктивных решений ворот и калиток, различных по исполнению и стоимости.

Накладной и встроенный тип монтажа заполнения предполагает расположение как горизонтально так и вертикально.

ВСТРОЕННЫЙ ТИП МОНТАЖА ЗАПОЛНЕНИЯ РАМЫ

Разреженное заполнение с различным шагом



- алюминиевым профилем 37 и/или 82 мм
- альтернативным материалом (деревянная доска)

Сплошное заполнение



- сэндвич-панелью 45 мм
- профилем роликотой прокатки AG/77, AG/77H
- алюминиевым профилем 37 и/или 82 мм
- алюминиевым профилем 87 мм
- альтернативным материалом (деревянная доска, металлопрофиль и др.)

Комбинированное заполнение



- профилем AG/77 и алюминиевым профилем 37 / 82 мм
- сэндвич-панелью и алюминиевым профилем 37 / 82 мм

НАКЛАДНОЙ ТИП МОНТАЖА ЗАПОЛНЕНИЯ РАМЫ

Сплошное заполнение



- алюминиевым профилем 37 и/или 82 мм
- алюминиевым профилем 87 мм
- альтернативным материалом (деревянная доска, металлопрофиль и др.)

Разреженное заполнение с различным шагом



- алюминиевым профилем 37 и/или 82 мм
- альтернативным материалом (деревянная доска)

Варианты верхнего исполнения профилей при накладном монтаже



Скос к середине/от середины

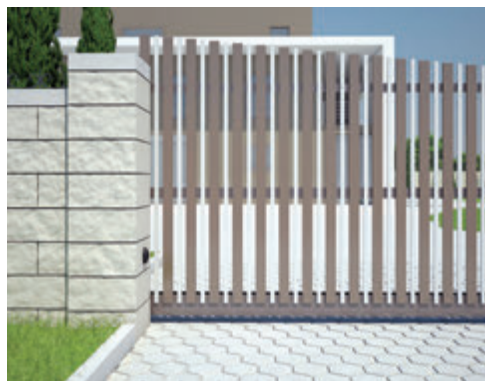

Скос в виде диагонали



Дуга вверх/вниз



В виде гребенки



КОНКУРЕНТНЫЕ ПРЕИМУЩЕСТВА ВОРОТ ADS400

НАДЕЖНОСТЬ И ДОЛГОВЕЧНОСТЬ. БЫСТРАЯ УДОБНАЯ СБОРКА



Верхний профиль рамы откатных ворот

Конструкция верхнего профиля рамы обеспечивает защиту верхних роликов от попадания влаги, что обеспечивает их более длительный ресурс эксплуатации.



Простая сборка ворот на объекте заказчика

Совмещенная конструкция профиля шины и рамы сокращает время на сборку рамы откатных ворот. При сборке рамы применяются только сверлильные и отрезные операции, исключена необходимость фрезерования профиля импоста. Количество профилей и трудоемких сборочных операций минимально.



Роликовая опора для откатных ворот

Применение роликовых опор с роликами из стеклонаполненного полиамида, нейлоновой рейки обеспечивает бесшумность, плавность хода и долговечность эксплуатации откатных ворот.



Простая сборка ворот на объекте заказчика

Совмещенная конструкция профиля шины и рамы сокращает время на сборку рамы откатных ворот. При сборке рамы применяются только сверлильные и отрезные операции, исключена необходимость фрезерования профиля импоста. Количество профилей и трудоемких сборочных операций минимально.

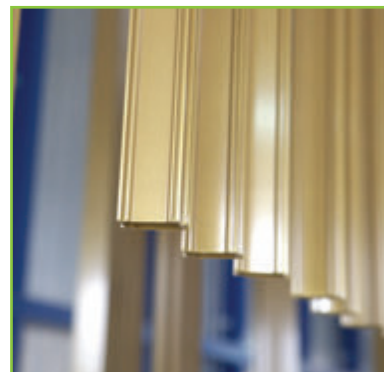

Высокая надежность и устойчивость к коррозии

Все основные элементы конструкции изготовлены из алюминиевого профиля с полимерным покрытием, что исключает коррозию и значительно увеличивает срок эксплуатации изделий

Минимальный рабочий ресурс ворот составляет 25 000 циклов открывания/закрывания, что соответствует примерно 15 годам эксплуатации.

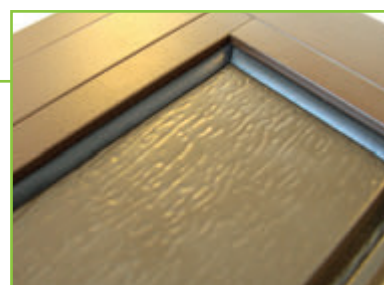
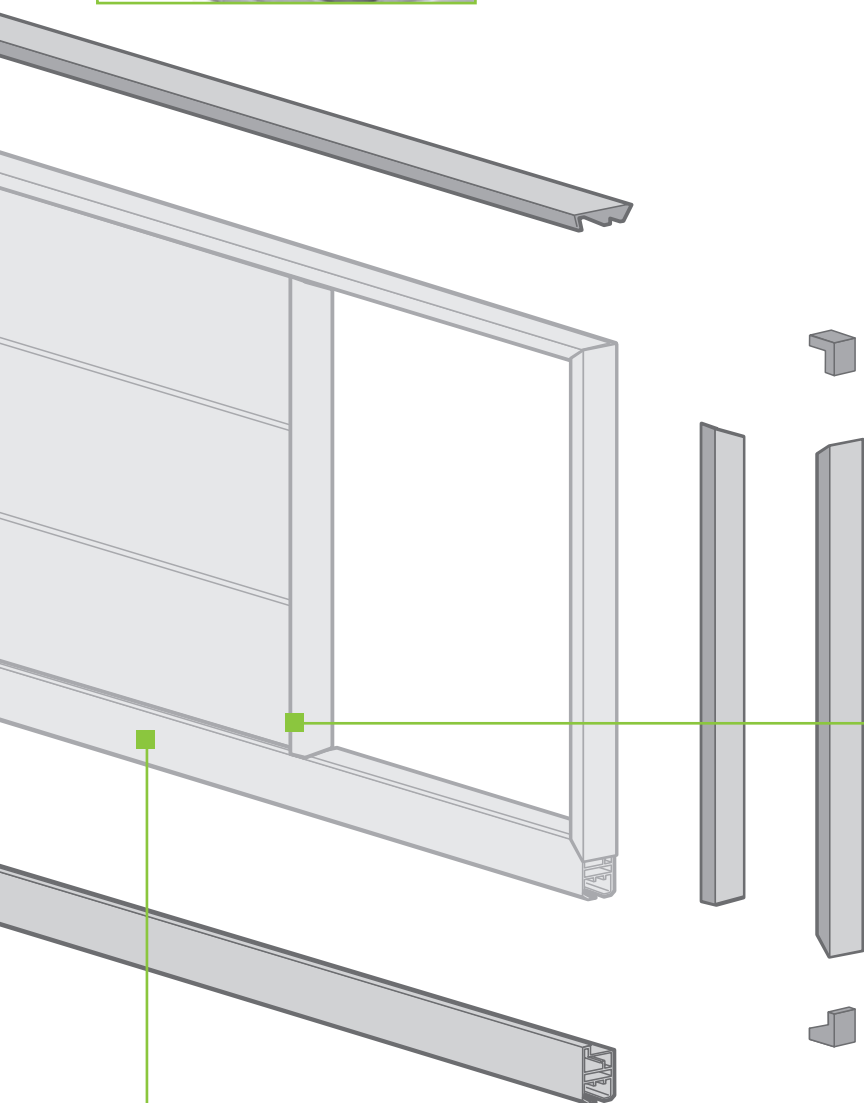

EPDM-уплотнитель, установленный между профилем штапика и заполнением, обеспечивает сохранность заполнения и исключает зазоры в конструкции ворот и калиток.

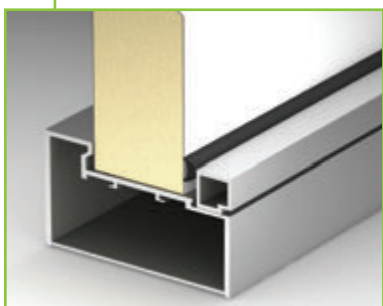

Ремонтпригодность

При замене поврежденного заполнения необходимо только демонтировать профиль штапика и заменить поврежденный элемент.



КОНКУРЕНТНЫЕ ПРЕИМУЩЕСТВА ВОРОТ ADS400

ПРОЧНОСТЬ. ПРОСТОЙ МОНТАЖ. ЭСТЕТИЧНОСТЬ



Высокая жесткость и прочность

Конструкция алюминиевого профиля рамы и профиля шины предусматривает установку алюминиевых угловых соединителей и кнопочных стягивающих уголков ведущей европейской компании Montichelli (Италия), что обеспечивает высокую жесткость и прочность угловых соединений рамы ворот или калитки.



Эстетичность. Скрытый крепеж

Отсутствие видимых элементов крепежа обеспечивает эстетичный внешний вид изготавливаемых конструкций. Скрытый крепеж гарантирует более высокую степень защиты от несанкционированного доступа.



Пластиковые крышки и заглушки

Все торцы алюминиевых профилей (шины, рамы, заполнения) скрываются путем установки пластиковых крышек, что исключает коррозию и придает законченный эстетичный вид готовым изделиям.



Соединитель угловой

Все соединительные элементы: угловые соединители, элементы для крепления импоста и другие изготавливаются на производственных площадках «АЛЮТЕХ» и поставляются в готовом виде.



Трехсекционная петля

Створки распашных ворот и калитка фиксируются с помощью надежных, высококачественных трехсекционных накладных петель компании Farim (Италия), которая позволяет осуществлять регулировку створки в трех направлениях.



Простой монтаж заполнения

Заполнение устанавливается в паз профиля рамы или на раму, фиксируется самонарезающими винтами с последующей установкой профиля штапика. Это позволяет обеспечить замену любого вида заполнения и исключить трудоемкий процесс разборки рамы и демонтаж ворот.



НАДЕЖНАЯ УПАКОВКА

Готовые комплекты для сборки откатных, распашных ворот и калиток поставляются в специальной горизонтальной упаковке.

Деревянный каркас обеспечивает необходимую жесткость и прочность для их транспортировки на дальние расстояния. Упаковка позволяет автоматизировать погрузочно-разгрузочные работы.

Надежная защита сэндвич-панелей в горизонтальной упаковке

Надежная защита заполнения с помощью листов ДВП

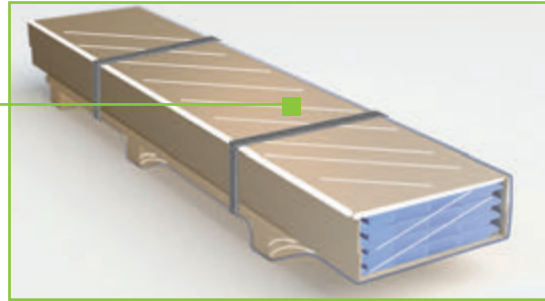
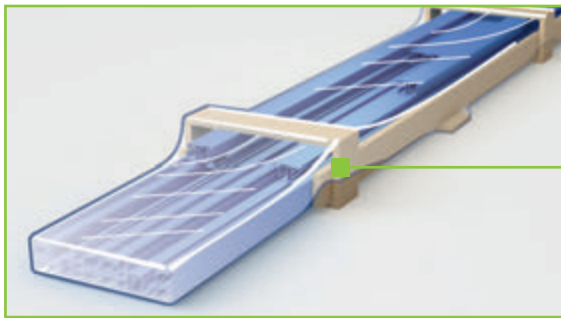

Компактная и прочная упаковка алюминиевых профилей

Защита алюминиевых профилей воздушно-пузырьковой пленкой и деревянным каркасом

Практичная упаковка комплектующих



ЗАЩИТА ОТ ЦАРАПИН

На все торцевые поверхности алюминиевых профилей шины, рамы, штапиков, импостов и заполнений, алюминиевые профили роликовой прокатки AG/77, AG/77Н нанесена специальная высококачественная защитная пленка, что предохраняет от царапин при транспортировке. Особенно это актуально для темных цветов.

Внутренняя и внешняя поверхность сэндвич-панелей также покрыта защитной пленкой, которая предохраняет полотно от повреждений при транспортировке и монтаже ворот и калиток.



Надежная защита сэндвич-панелей в горизонтальной упаковке



Компактная и прочная упаковка алюминиевых профилей



ФОТОГАЛЕРЕЯ



Заполнение сэндвич-панелью



**Распашные ворота, калитка и и секции ограждения
со встроенным сплошным алюминиевым заполнением**



Комбинированное заполнение



Разреженное заполнение алюминиевым профилем



Сплошное заполнение алюминиевым профилем в виде гребенки



Разреженное заполнение алюминиевым профилем



Алютех Воротные Системы



Алютех Инкорпорейтед



АлюминТехно



Алстронг

Группа компаний «АЛЮТЕХ» является одним из лидеров рынка роллетных систем и секционных ворот Западной и Восточной Европы, ведущим производителем алюминиевых профильных систем на территории СНГ. ГК «АЛЮТЕХ» включает пять производственных предприятий и двадцать пять сбытовых компаний в России, Беларуси, Украине и Чехии.

Все предприятия Группы компаний оснащены высокотехнологичным оборудованием, которое позволяет производить продукцию, соответствующую европейским стандартам качества. Это комплекс по окраске и резке ультрасовременной стальной и алюминиевой ленты, современная высокопроизводительная линия по производству сэндвич-панелей для секционных ворот, роллформинговые линии, высокотехнологичные линии по производству алюминиевых экструдированных профилей, автоматизированные комплексы литья алюминиевых сплавов, современные линии порошковой окраски, крупнейший в СНГ комплекс по анодированию алюминиевых профилей.

Наличие собственных производственных комплексов внутри холдинга позволяет специалистам Группы компаний «АЛЮТЕХ» контролировать качество продукции на всех этапах производственного процесса: от закупки сырьевых материалов до выпуска готовой продукции и ее упаковки. Система менеджмента качества на всех предприятиях сертифицирована на соответствие требованиям Международного стандарта ISO 9001 в системе TUV GERT.

Группа компаний «АЛЮТЕХ» активно расширяет рынки сбыта. Сегодня секционные ворота «АЛЮТЕХ» востребованы в странах СНГ и Балтии, а также в Германии, Франции, Австрии, Голландии, Чехии и других странах Западной и Восточной Европы. Ворота «АЛЮТЕХ» установлены на сотнях тысяч объектов.

Секционные ворота «АЛЮТЕХ» безупречно выполняют функции по обеспечению комфорта и безопасности, воплощая в себе эстетику системного качества, достойную вас и вашего дома.

